



:0755-26998085
www.sznanze.com

0755-26998085

5 3

A B

1

1.1



1.3



Micro USB

1.4

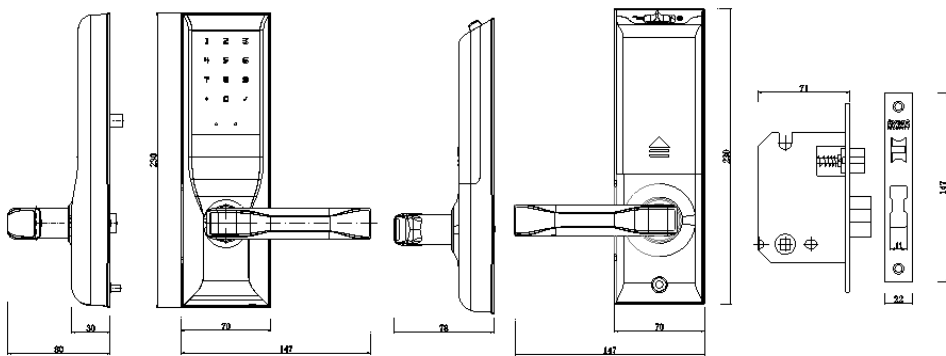

1.5

1. 4 1.5V AAA
2. 3*4
3. 3*4 1 1
4. 6 10 ,
5. 50
6. 1234 56
7. 4V 10 6
- 8.
9. 6 , 1

1.6

" 123456" ,
 " 1" " 2" " 3" " 4" " 5" " 6" " 7" " 8" " 9" " 0" " " " √"
 " "
 " √"



1.7

DC 4V 6V
 < 15
 < 40
 < 250
 -40 +70
 20 95% RH
 -25 +60
 15 95% RH
 / /APP/ /

2

2.1

2.1.1

2.1.2

1.6

2.

3.

2

4

4. 1.5

5.

10

2.1.3

1." "

2." "

3." "

4." " 6

2.1.4

" +"

1)0-9

2)" +"

3)" "

1)0-9

2)" +"

3)" "

2.2

2.2.1

-> " +" -> " √" -> " 100" -> " √" ->
 " 123456" -> " √" -> -> " √" ->
 -> " √"
 50 250

2.2.2

-> " +" -> " √" -> " 100" -> " √" ->
 -> " √" -> -> " √" -> -> " √"
 50 250

2.2.3)

2.3

2.3.1 20 -> " + " -> " √ " -> " 999 " -> " √ "

* " 123456 "

2.3.2

2.3.3 6 1

2.3.4 + + 9

2.3.5

2.3.6 -4V 6 10

3

3.1

3.1.1 接好导线) 板 正常 " "

3.1.2 " " /APP

3.1.3 90

3.1.4 90

3.2

- 1.
 - 2.
 - 3.
- USB
- 4 1.5V AAA

4

4.1

一、产品结构示意图

二、安装步骤

- 1、门扇与门框
- 2、门扇与门框的开孔
- 3、安装锁体
- 4、插入方杆和方杆弹簧
- 5、铝架螺母、螺母
- 6、安装前后面板（注意：安装门扣盒和门扣）
- 7、安装门扣盒和门扣
- 8、用钥匙检查开锁是否正常
- 9、安装电池
- 10、检查电路是否正常

15、电路板盖板

16、前面板橡胶垫

17、后面板橡胶垫

18、电池盒盖

19、电池

20、手柄

21、钥匙

1、门扇

2、锁体

3、门扇与门框的开孔

4、门扣盒

5、门框

6、铝架螺母

7、亚克力板（触摸板）

8、前面板

9、方杆弹簧

10、方杆

11、电路板盖板

12、前面板橡胶垫

13、后面板橡胶垫

14、电池盒盖

15、电路板盖板

16、电池盒盖

17、电池

18、手柄

19、钥匙

4.2

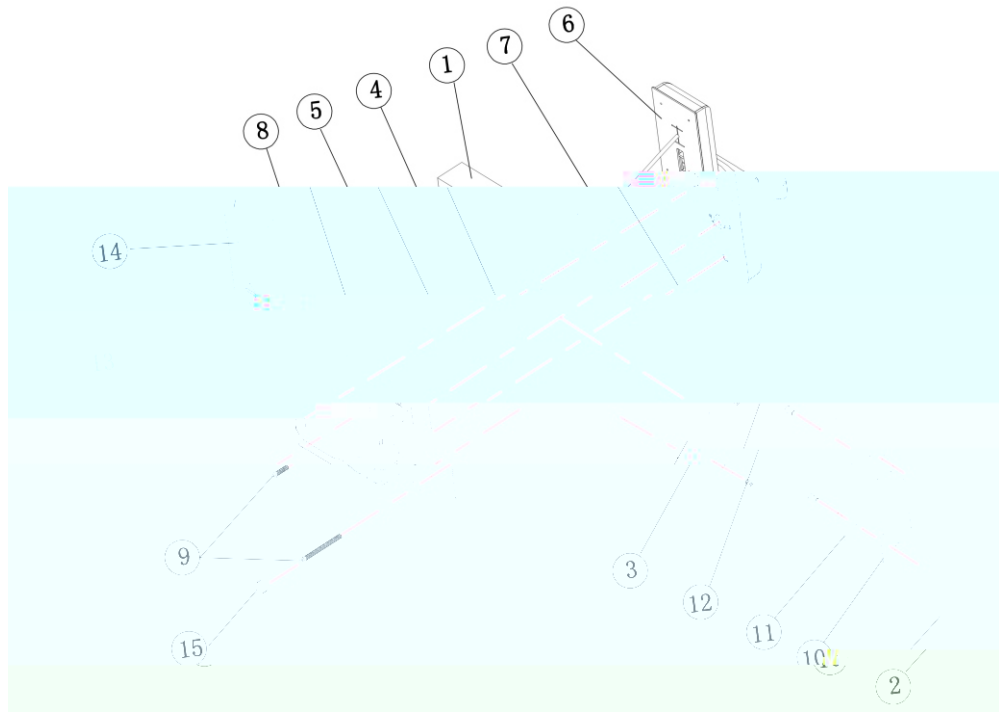

1	2	3	4	5
6	7	8	9	10
11	12	13	14	15

1	1	2		
2	3		4	
3	6			
4	(6)	(8)		(9)
5	(10)	(11)		
6	12			
7	13			

4.3



4.6

4.6.

mm

	1.	1.
	2.	2.
	3.	3.

6

- 1.
- 2.
- 3.
4. 90°
- 5.
- 6.
- 7.

7

7.1

7.2

1. 保修期自购买该产品之日起一年内予以保修，终身维护。
2. 在保修期内，当发生产品制造不良或自然发生的故障，本公司向用户将予以免费保修。
3. 在以下任一的情况下,包含保修期内,向用户收取相关的维修费：
 - ① 未按使用说明书要求使用、维护、保管导致故障或损坏的产品。
 - ② 未经南泽智能科技许可,擅自改动锁体本身机械机构、电路板结构及擅自拆机修理的产品。
 - ③ 因外因素或认为因素(如输入电压异常、进水、物理破坏等)导致损坏的产品。
 - ④ 因火灾、地震、水害等不可抗力(自然灾害)引起的故障或损坏。

7.3

1. (), 24
- 2.

7.4

1. 15
- 2.
3. Alms
4. Alms
5. 3

8

e 按 认 为 费 自